

Robuster Schnellwechsler aus hochwertigem Stahl. Die Halteelemente sind an die meisten Bagger der jeweiligen Gewichtsklasse anpassbar.

OilQuick-Funktion. Der automatische Anschluss der Schlauchkupplungen und die Verriegelung des Geräts werden mit nur einer Zylinderbewegung ausgeführt. Dies ermöglicht den Wechsel von hydraulischen Geräten in nur wenigen Sekunden.

OilQuick-Halterahmen mit gehärteten Achsen, abgeschrägten Innenkanten, Achsbohrungen, geschweißten Achsen und präziser Passung. Dies gewährleistet eine spielfreie Verbindung mit minimalem Verschleiß und eine lange Lebensdauer.

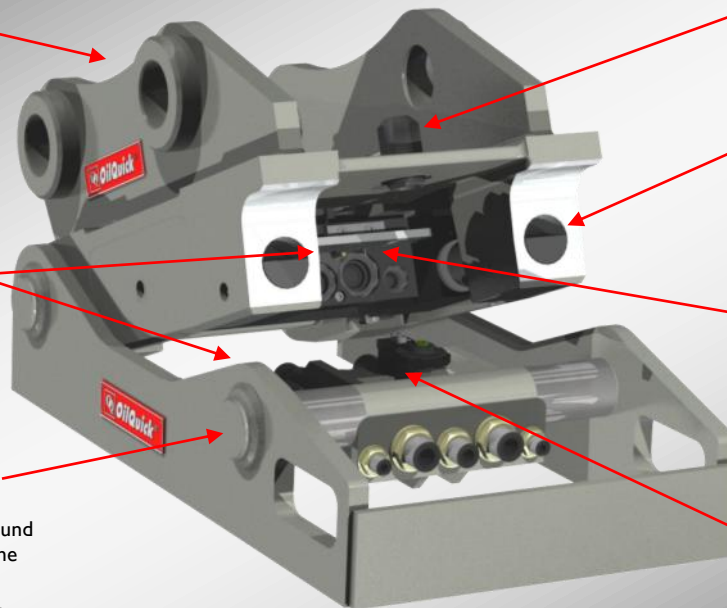

Elektrische Kupplung, die mit der vertikalen Kupplungsbewegung des Wechslers an- bzw. abgekuppelt wird.

Bohrungen für Verriegelungsbolzen mit optimaler Passung, minimale Keilwirkung.

H-Zylinder mit doppelten Schlauchbruchventilen. Kontinuierliches Nachspannen der Verriegelungsbolzen bei vollem System-druck gewährleistet die sichere Verriegelung der Geräte.

Kupplungsvorrichtung mit Kupplungssteckern und vertikaler elektrischer Kupplung.

Wechsel von hydraulischen Anbaugeräten in 10 Sekunden!

Eins,

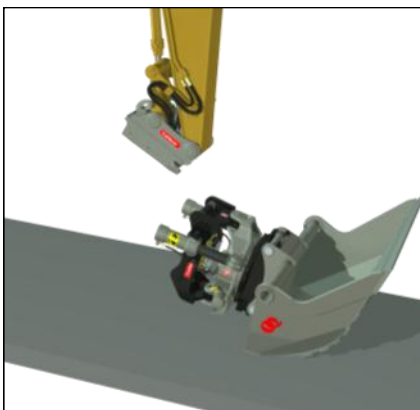

zwei,

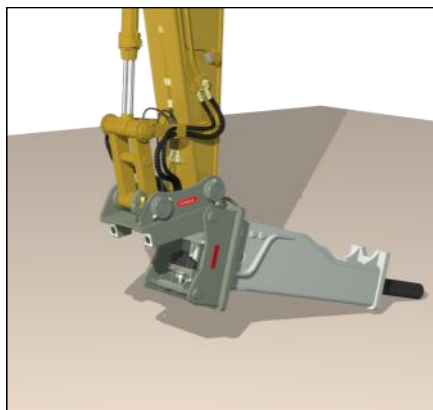

los!

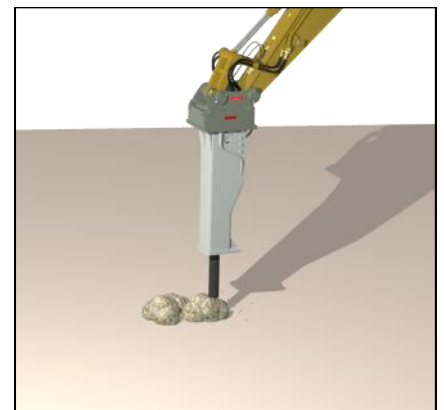

Sämtliche Gerätewechsel erfolgen vom Fahrerstand aus

Die OilQuick Schnellwechsler OQ 65 und OQ 70 sind hydraulische Gerätewechsler mit integrierter Schnellkupplungsfunktion für Elektro- und Hydraulikleitungen. Die Schnellwechsler sind zur Verwendung an Baggern und Baggerladern von 12 bis 28 Tonnen geeignet und ermöglichen den automatischen Wechsel von hydraulischen Geräten direkt vom Fahrerstand aus.

Vorteile von OilQuick:

- Schnelle Gerätewechsel
- In jeder Situation das passende Gerät
- Fahrer muss nicht absteigen
- Spielfreie Schlauchkupplungen
- Schutz gegen Verschmutzung
- Höhere Wettbewerbsfähigkeit
- Höhere Produktivität
- Höhere Wirtschaftlichkeit

**In jeder Situation das
passende Gerät!**

ALLU Sortierschaufel



OilQuick Tieföffel



OilQuick Tiltrotator



Zweischalengreifer mit Rotator



Hydraulikhammer



Wechsler



Schaufel-Rahmen



Hammerplatte/Adapterplatte



Pendeladapter



Hydraulikgeräte-Rahmen



Spezialadapter

Wechsler	OQ 65	OQ 70
Gewicht	170 kg	210 kg
Breite	440 mm	450 mm
Achsdurchmesser	65 mm	70 mm
Achsabstand	530 mm	600 mm
Min./Max. Verriegelungsdruck	25/35 MPa	25/35 MPa
Arbeitsdruck in Gerätehydraulik	35 MPa	35 MPa
2 Schlauchbruchventile	Ja	Ja
Max. Anzahl Schlauchkupplungen	2x1/2"+3x3/4"	2x1/2"+1x3/4"+2x1"
Lieferbar mit elektr. Kupplung, 10-polig	Ja	Ja
Geeignet für Bagger	12 - 22 t	15 - 28 t

Gerätekomponenten	OQ 65	OQ 70
Skopgrind, vikt	65 kg	85 kg
Hammarplatta/Adapterplatta	240 kg	315 kg
Pendeladapter	205 kg	258 kg
Hydraulikgeräte-Rahmen	75 kg	95 kg
Spezialadapter Sortierschaufel	145 kg	170 kg

Die Gewichtsdaten sind ungefähre Angaben und können aufgrund der Bestückung u.a. abweichen.

 OilQuick ist durch Patent geschützt.
Technische Änderungen vorbehalten.

Hersteller:
OilQuick AB
Box 1055
824 12 Hudiksvall
Schweden

 Tel. +46 650 - 153 40
Fax. +46 650 - 148 84

 information@oilquick.com
www.oilquick.com

Händler:

**Spezialist für Abbruchmaschinen
NIKOLIC**

 Gahlenfeldstr. 42 - 44
D - 58313 Herdecke
Tel. 02330 / 800460

www.Abbruchmaschinen.de
